

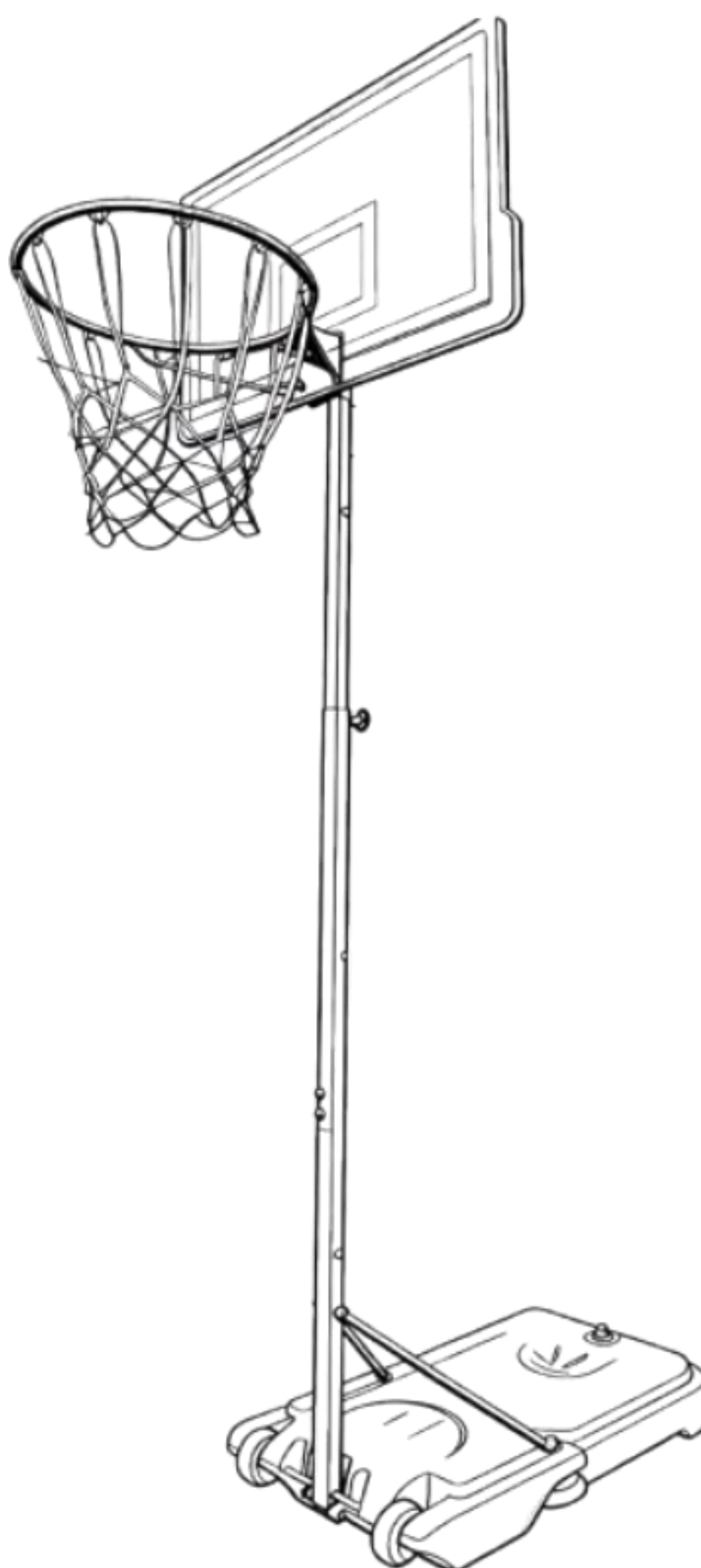

Basketball System

KM-HE-BK210



Følg venligst alle sikkerhedsforanstaltninger i denne brugermanual for at sikre en

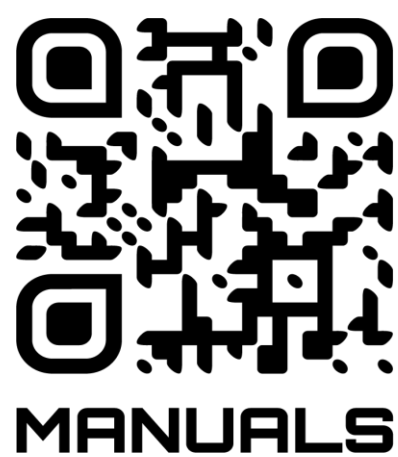

Indholdsfortegnelse

1 Sikkerhedsinstruktioner

2 Tjenesteområde

3 Forsamling

4 Højdejustering

5 Vedligeholdelse og opbevaring

6 Tekniske data

7 Miljøvenlig bortskaffelse

8 Kontakt os

9 EU's overensstemmel seserklæring

- Tak fordi du købte vores produkt.
- Dette produkt hjælper med at beskytte dit gulv under fitnessaktiviteter.
- Læs venligst denne manual grundigt før brug, og opbevar den et sikkert sted til fremtiden.
- Tegningerne i denne manual matcher muligvis ikke de fysiske objekter. Bemærk venligst de fysiske genstande.

1. Sikkerhedsinstruktioner

1. 1 Forklaring af symbolerne



Et CE-mærke kan bruges til at angive, at et produkt opfylder de juridiske krav i europæiske standarder og derfor kan handles inden for Det Europæiske Fællesskab.



Advarsel! Læs sikkerhedsinstruktionerne grundigt. Manglende overholdelse af sikkerhedsforanstaltninger kan medføre alvorlige skader eller skader. Opbevar brugsanvisningen et sikkert sted.



Ikke egnet til børn under 36 måneder. Små dele. Kvælningsfare.



Advarsel! Dykning, hængning eller klatring i ringen er forbudt. Risiko for skade.

1.2. Generelle sikkerhedsinstruktioner

! **ADVARSEL! Kvælningsfare for børn!** Lad ikke børn blive smittet med Produkt- eller emballagematerialer ubevaret.

Plastikfilm kan føre til kvælning. Hold emballagen væk fra babyer og børn.

! **ADVARSEL!** Manglende overholdelse af disse sikkerhedsinstruktioner kan resultere i alvorlige skader, produktskader eller at systemet vælter.

! **ADVARSEL!** Ikke egnet for børn under 3 år på grund af små dele og kvælningsfare.

! **ADVARSEL!** Dykning, hængning eller klatring i ringen er forbudt. Risiko for skade.

- Dette produkt er udelukkende beregnet til privat brug i hjemmet. Brug den ikke i offentlige eller kommercielle områder.
- Voksenopsyn er påkrævet til enhver tid, når børn bruger dette produkt.
- Hæng ikke, træk eller klatr ikke på kanten, nettet, stangen, bagpladen eller basen.
 - Placer altid systemet på en flad, stabil og solid overflade, væk fra vægge, døre, elledninger og forhindringer.
 - Bunden skal være helt fyldt med sand eller vand før brug for at forhindre, at den vælter. Brug aldrig systemet med en tom base.
- Ryst, bevæg eller vippe ikke systemet under brug.
- Hold dit ansigt, tænder og hænder væk fra kurven, bagpladen og nettet under kampen.
 - Fjern smykker som ringe, ure og halskæder før spil for at undgå at blive viklet ind i nettet.
- Nettet udgør en kvælningsfare. Brug den med omhu og altid under voksenopsyn.
 - Børn må ikke bevæge sig, transportere eller justere basketballsystemet. Dette må kun gøres af en voksen.
- Brug ikke produktet i kraftig vind, regn eller stormfulde forhold.
 - Tjek systemet regelmæssigt for løse dele, slid, korrosion eller skader. Stop med at bruge produktet, hvis en del er beskadiget.

1. Sikkerhedsinstruktioner

1.3. SAMLINGSSIKKERHED

⚠ ADVARSEL! Hvis basen ikke samles korrekt og vægtes, kan det føre til vælt og alvorlige skader.

- Forsamlingen må kun udføres af to voksne.
- Følg alle monteringsinstruktioner, diagrammer og trin i denne manual.
- Før brug skal alle skruer, bolte og fastgørelsesmidler være korrekt samlet og spændt.
 - Hold hænder og fingre væk fra bevægelige dele, når du justerer højden eller placerer systemet.
- Placer systemet mindst 2 meter væk fra vægge, hegn, kabler og andre forhindringer.
- Efter samlingen fyldes bunden helt med sand eller vand, før du bruger produktet.
- Lad aldrig systemet stå oprejst uden at have en fyldt base.

1.4. REGLER FOR SPILSIKKERHED

⚠ ADVARSEL! Manglende overholdelse af disse regler kan medføre alvorlig skade eller produktskader.

- Dette basketballsystem er ikke designet til at blive dunket.
- Hæng ikke, træk, klatr eller sving ikke på kanten, nettet, bagpladen, stangen eller basen.
- Spring ikke, sæt dig eller stå ikke på basen, stangen eller nogen del af konstruktionen.
- Hold dit ansigt, hoved og tænder væk fra bagpladen, ringen og nettet under kampen.
- Brug kun en basketball, der er egnet til børn og passer til systemets størrelse.
- Kun én spiller bør skyde ad gangen for at undgå kollisioner.
- Leg altid under voksenopsyn.
- Børn må ikke bevæge sig, transportere eller justere basketballsystemet. Dette må kun gøres af en voksen.

2. Omfanget af

Del nr.	Deltagelse	Mængde	Bemærkninger
A	Plastikhovedknop	1	Fastgør den øverste stang (W) til midterstangen (X)
B1, B2, B3	Lukning, M8 x 35 mm	4	Forbind fælg (I), bagbord (K) og topstang (W)
C1,C2,C3	Lukning, M8 x 20 mm	2	Forbind base(r) og base-afstiver (L1)(L2)
D1. D2, D3	Lukning, M8 x 55 mm	4	Forbind den midterste pol (X) og den nedre pol (Y)
E1. E2, E3	Lukning, M8 x 65 mm	1	Forbind den nedre mast (Y) og basestiveren (L1), (L2)
G	Hjul	2	
H	Båndklemme	2	
Jeg	Rim	1	
J	Net	2	
K	Backboard	1	
L1	Højre aspiration	1	
L2	Venstre stagstang	1	
M	Hjulaksel	1	
W	Top-Pole	1	
X	Midterpolen	1	
Y	Bundstang	1	
S	Basis	1	



1 PCS

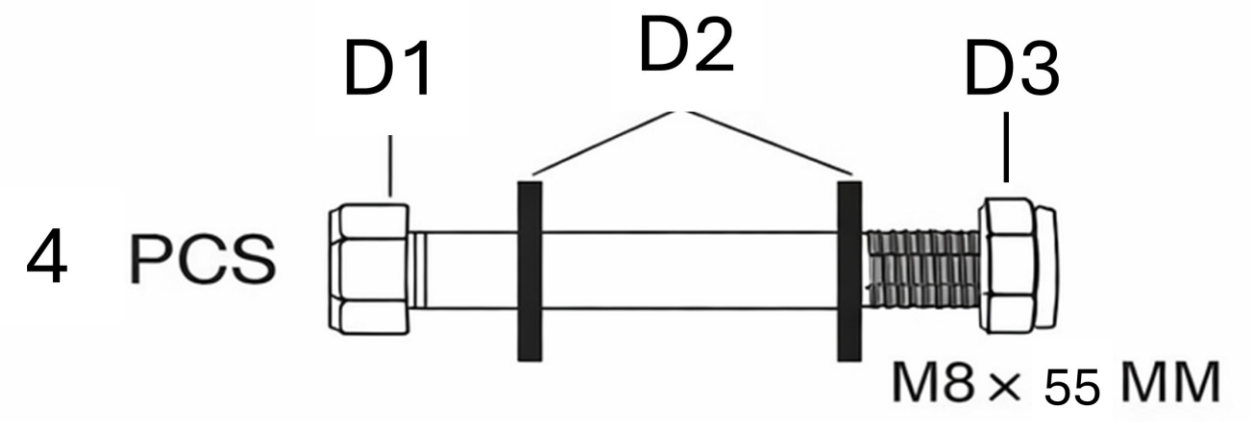
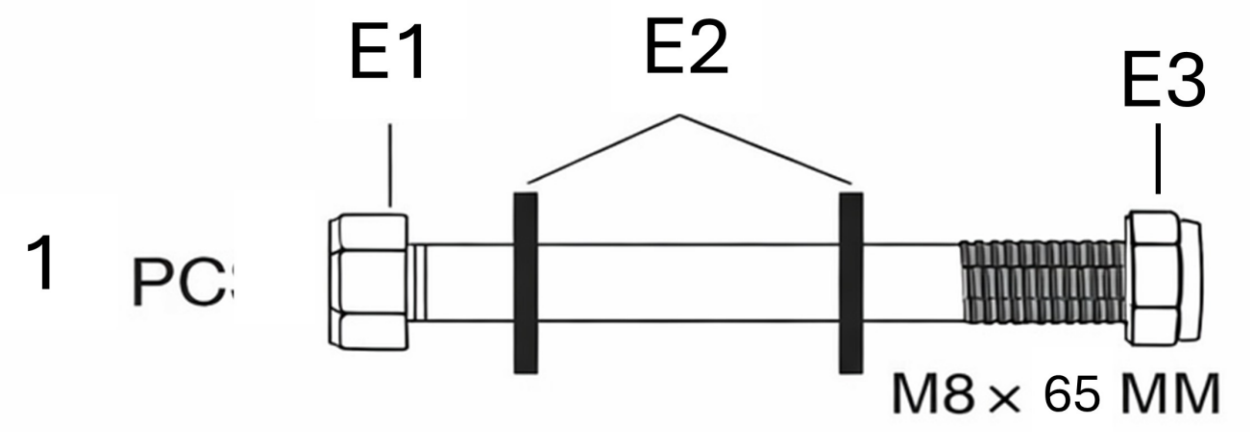
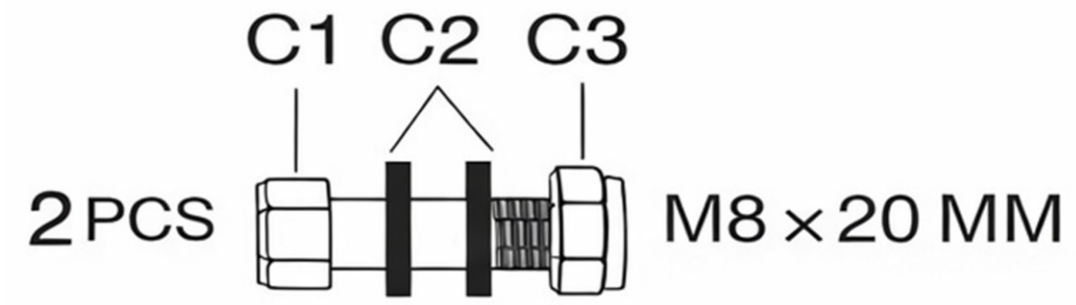
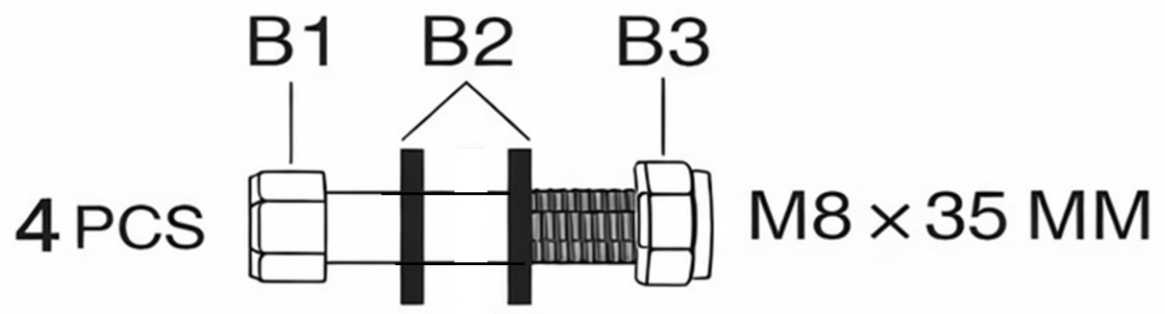

2. Omfanget af præstationer

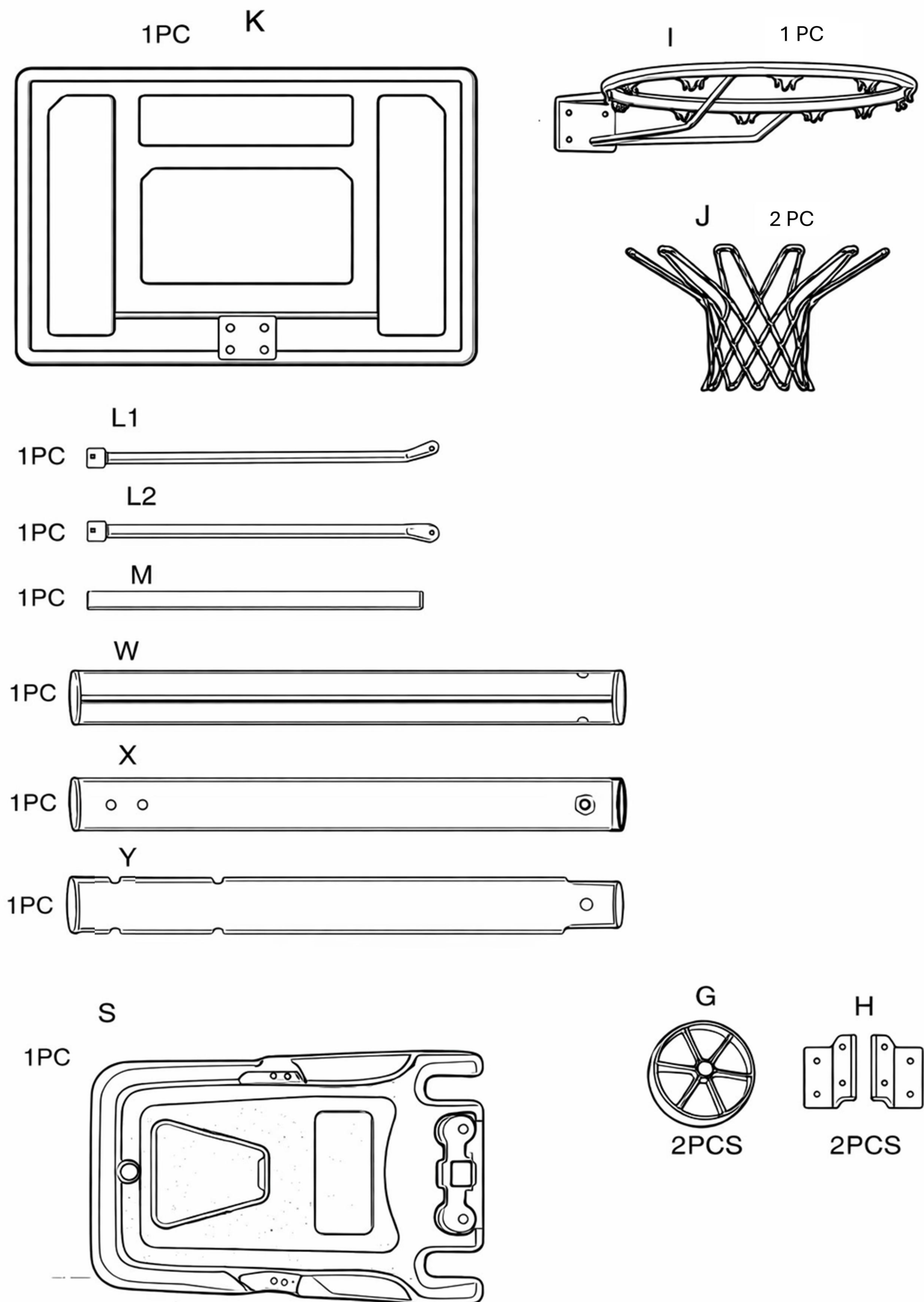

3. Samling

⚠ Samlingen skal udføres af to voksne.

3.1

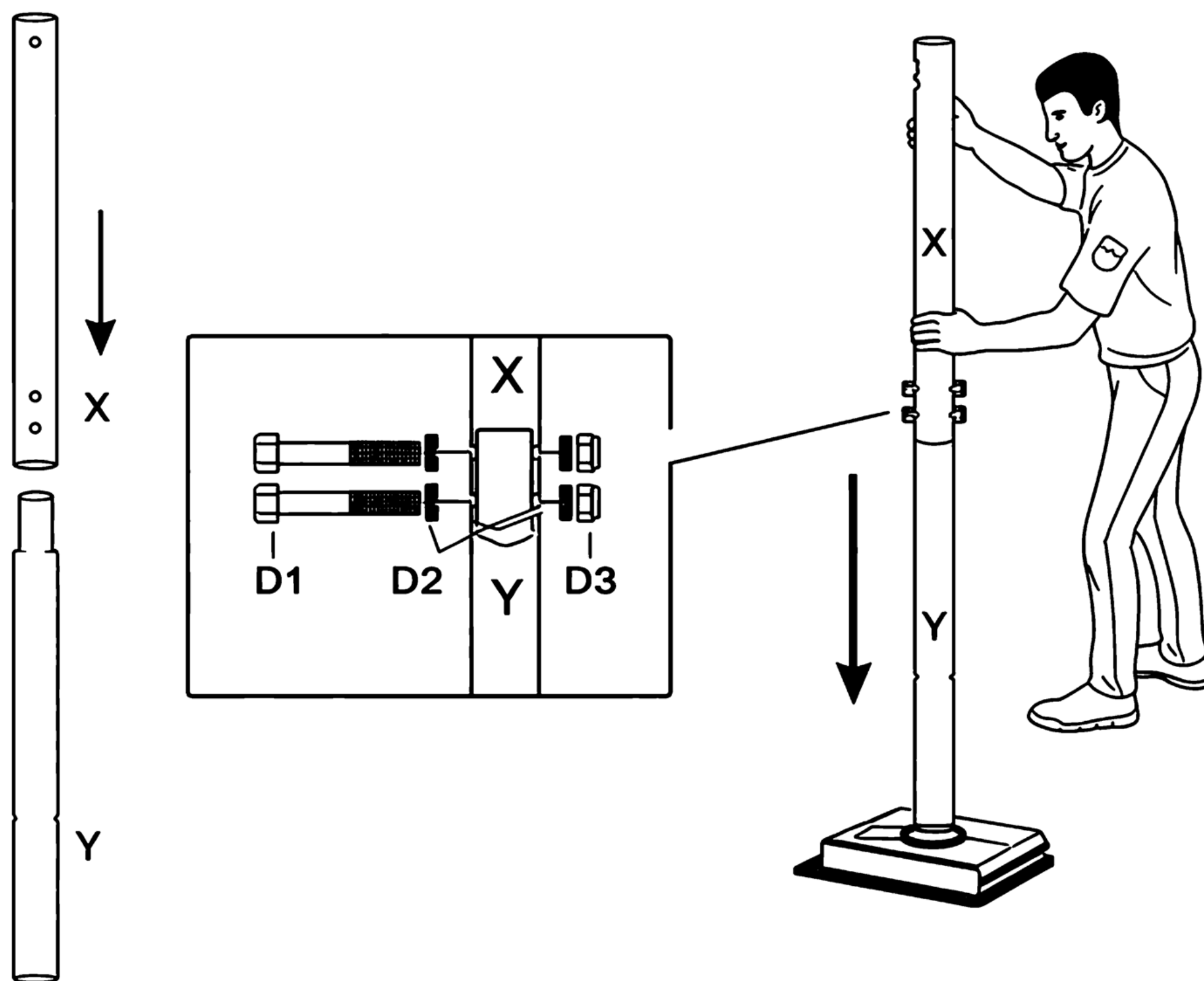

3.2

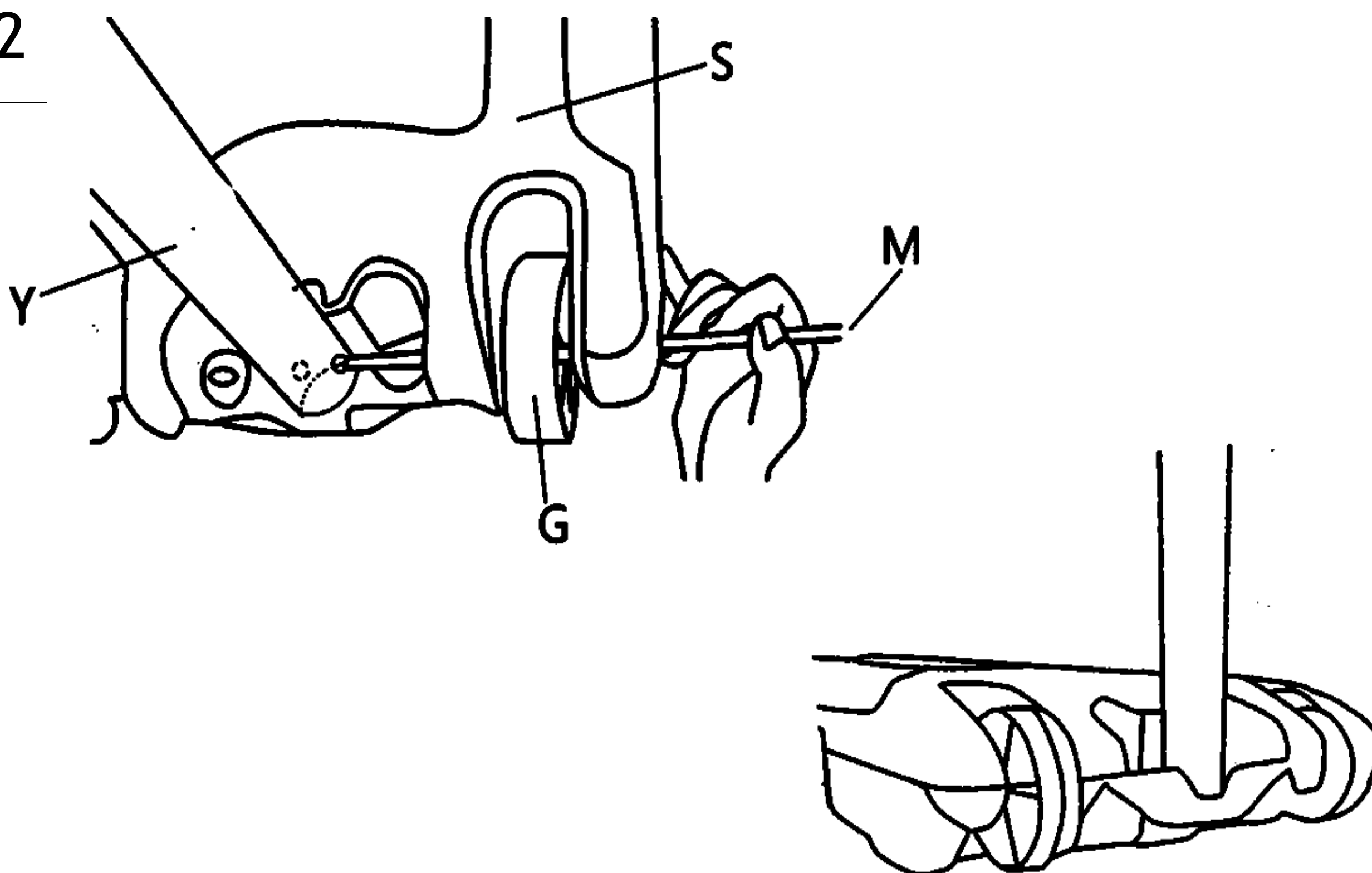

3. Samling

3.3

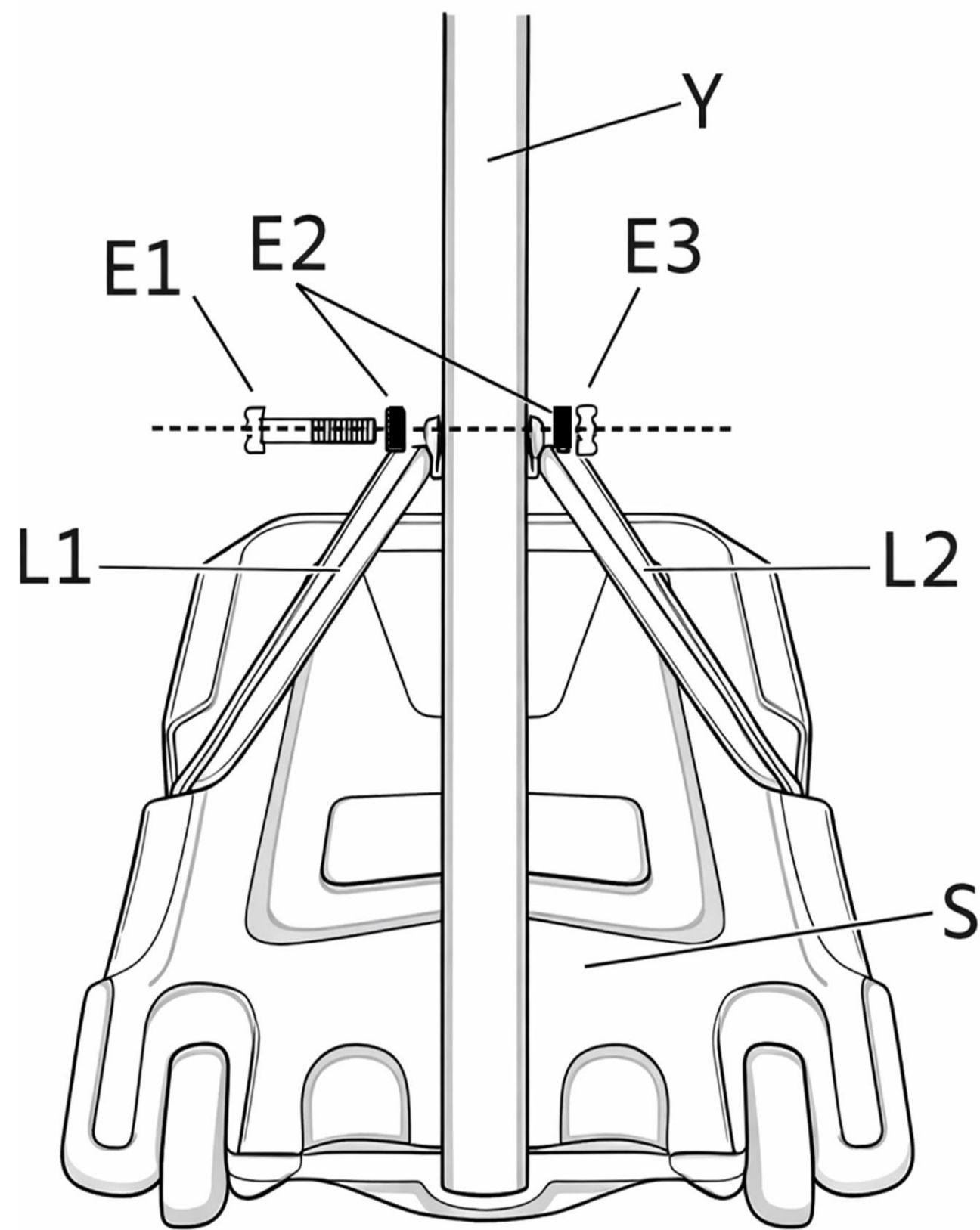

3.4

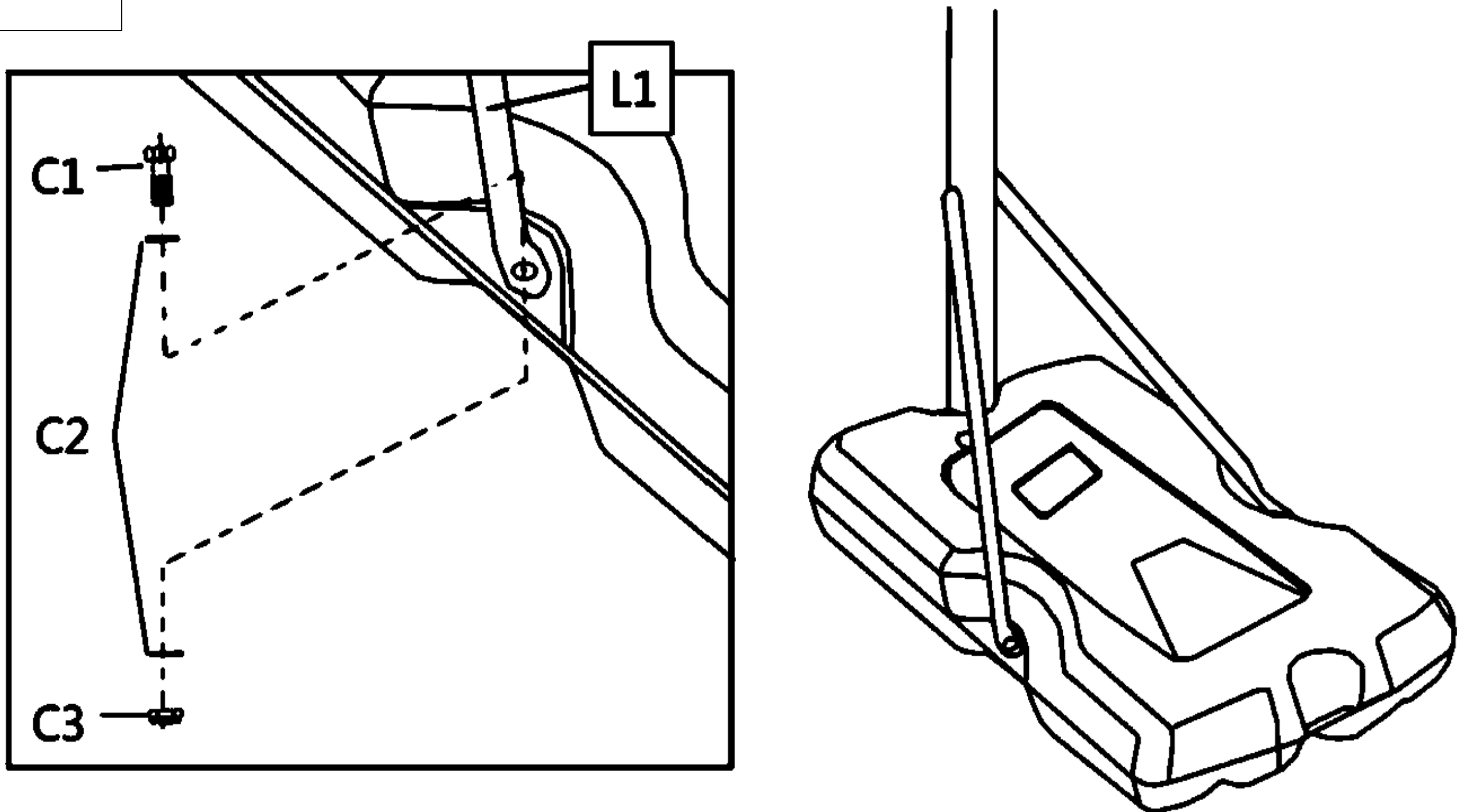

3. Samling

3.5

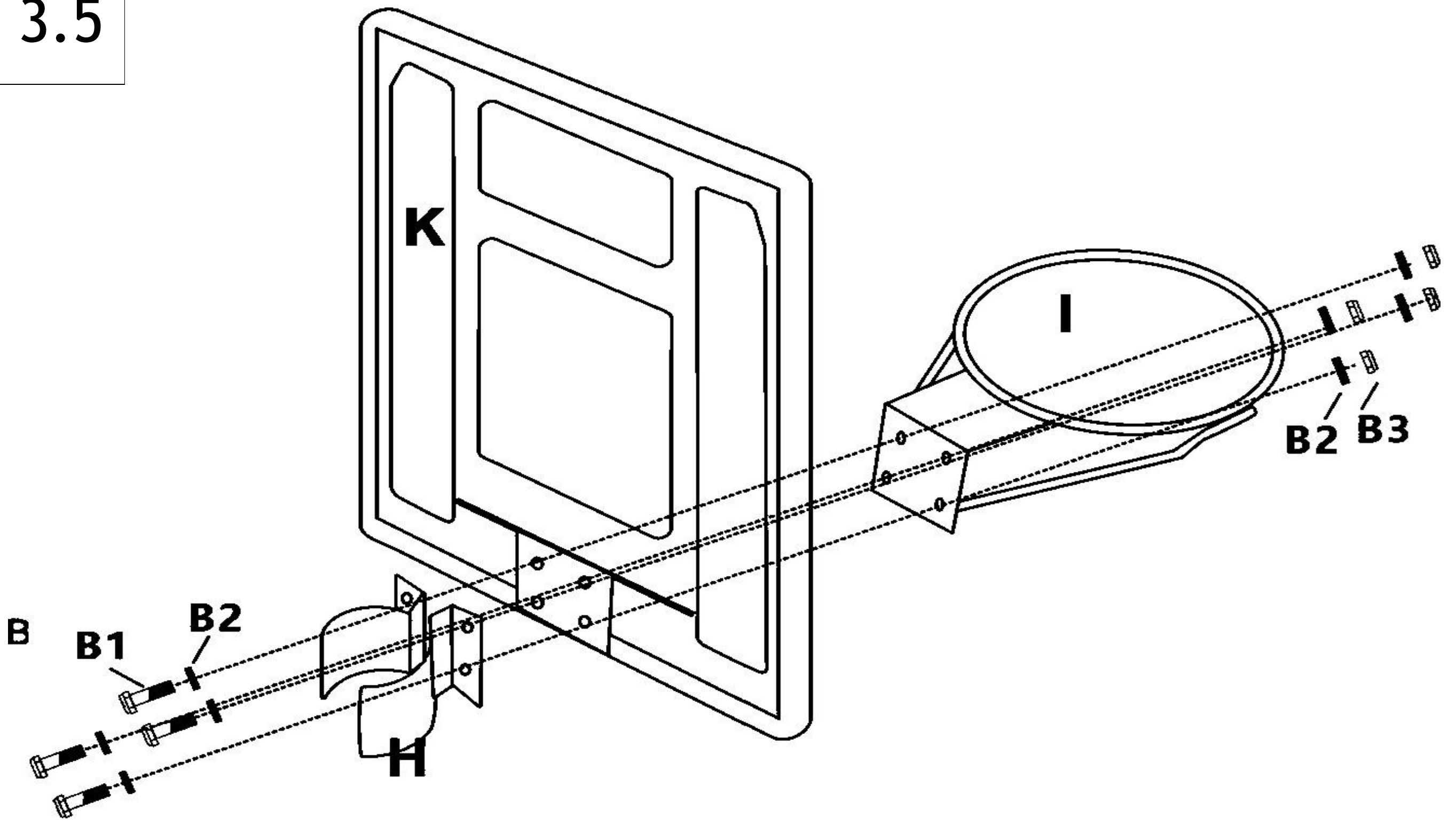

3.6

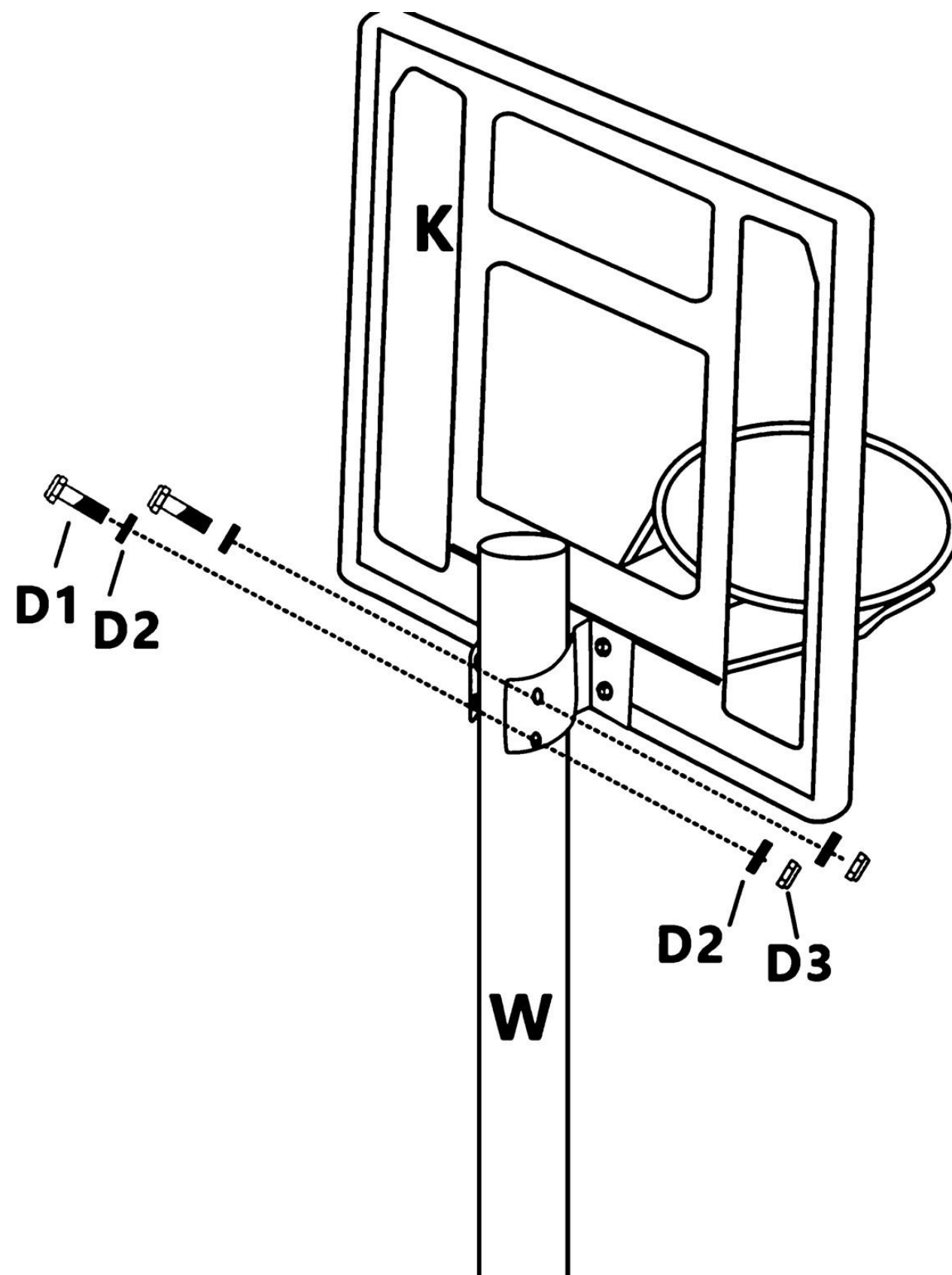

3. Samling

3.7

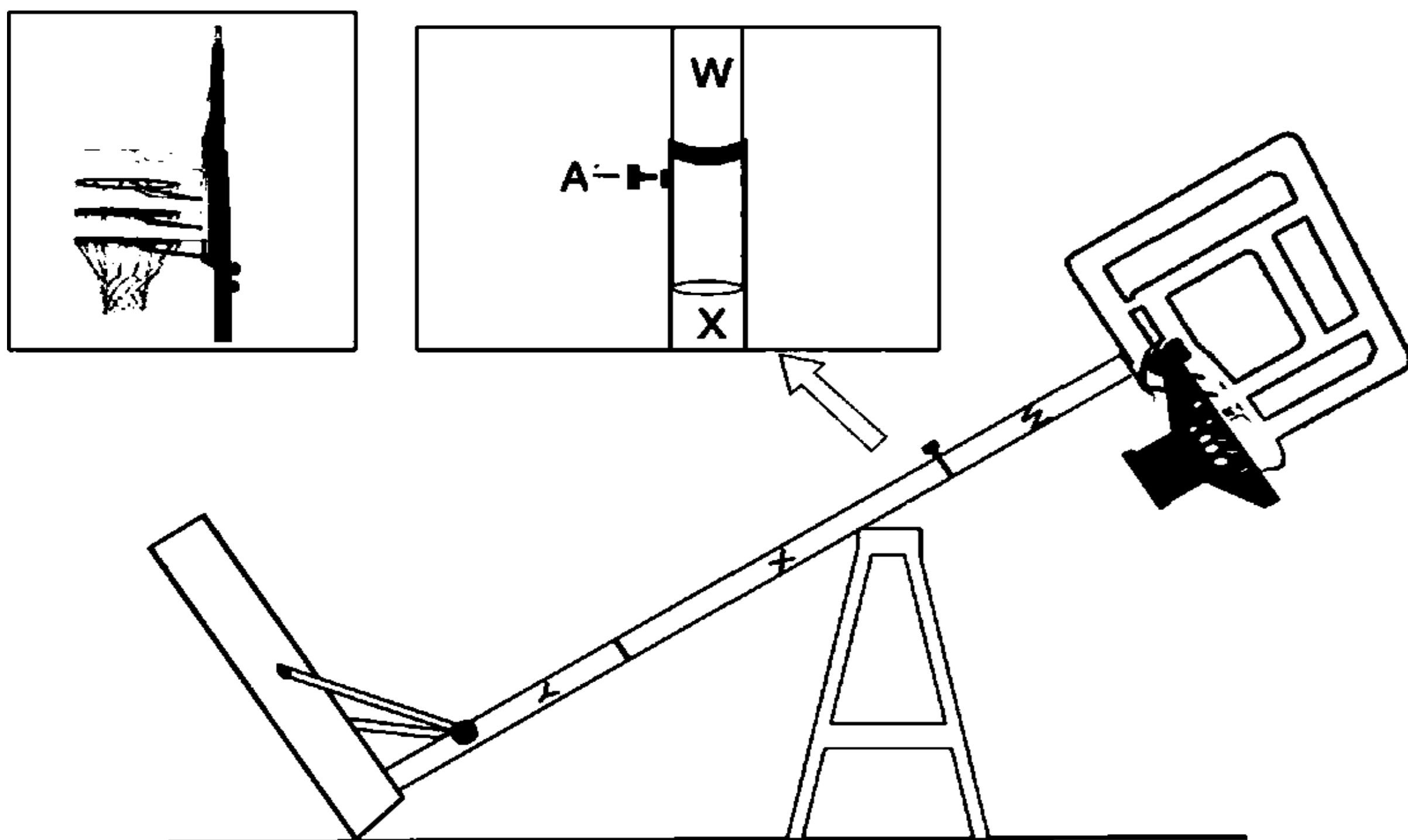

3.8

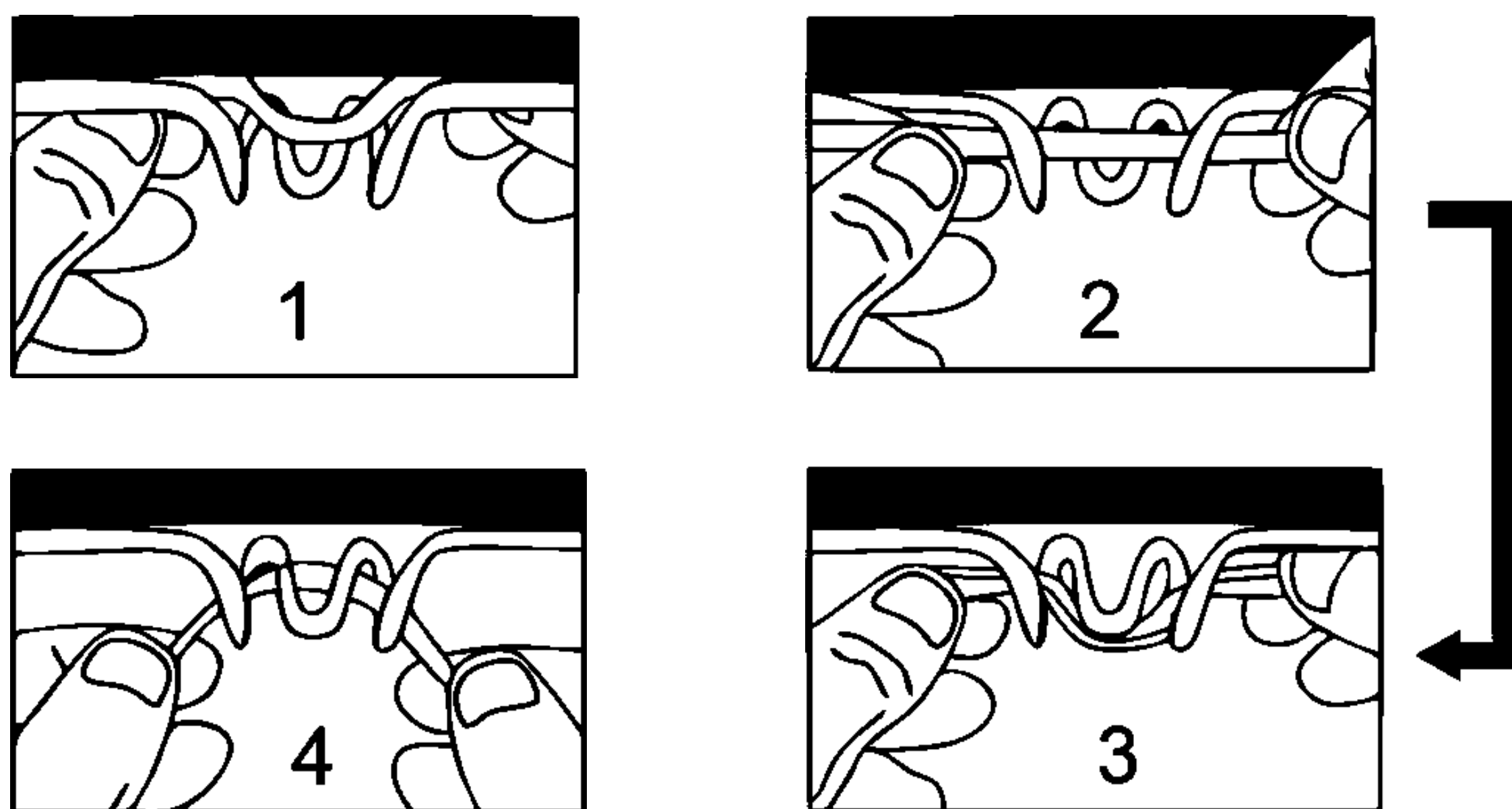

3. Samling

3.9

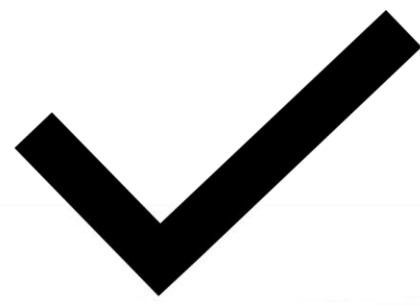
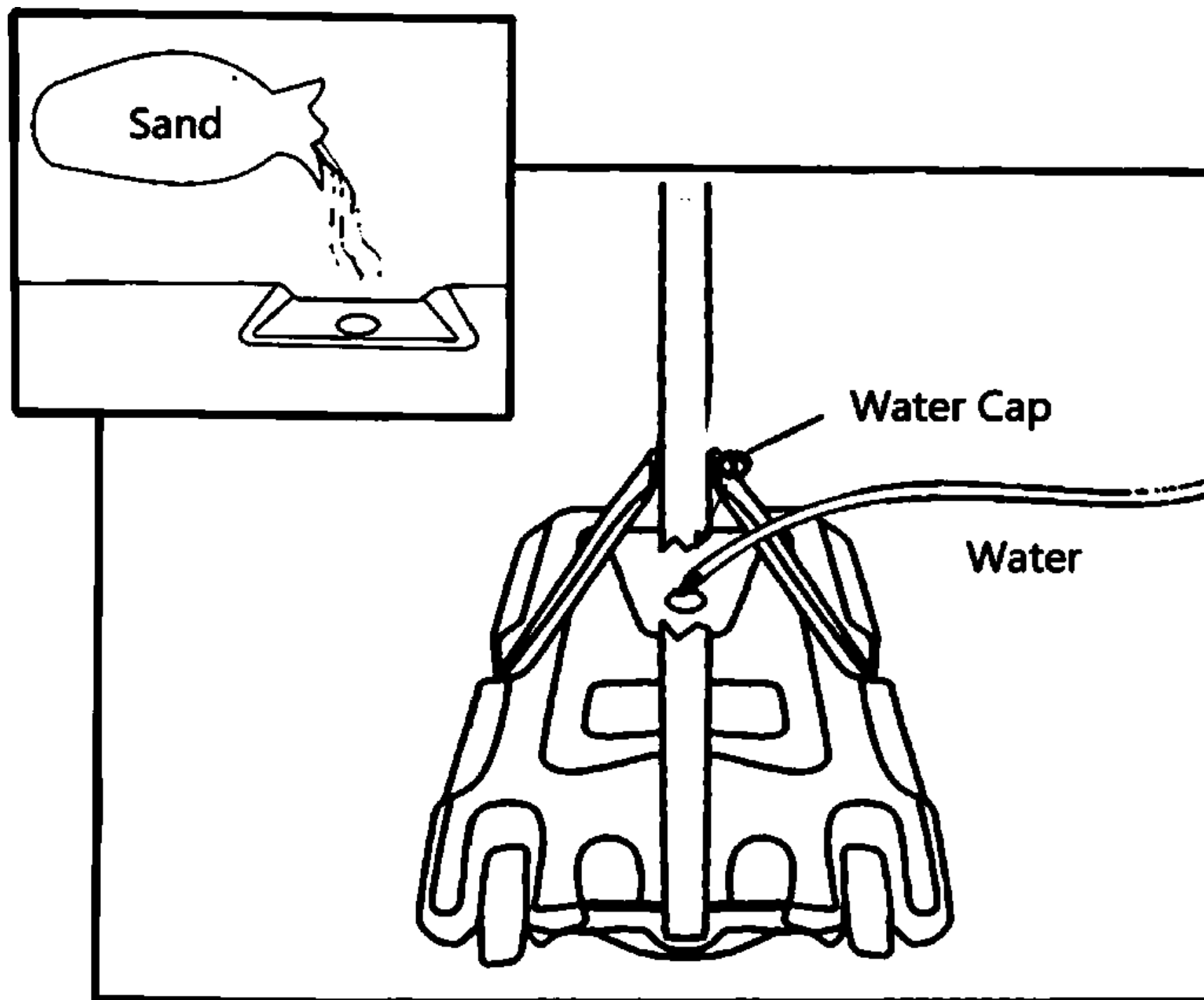

3. Samling

- **Trin 3.1 – Forbind midterpolen (X) til den nederste pol (Y)**
 - Indsæt midtermasten (X) i den nederste stang (Y) som vist.
 - Juster hullerne med X og Y. Indsæt skruesættet (D1, D2 og D3) gennem de justerede huller.
 - Stram til.
- **Trin 3.2 – Installer hjul- og baseforbindelsen**
 - Indsæt hjulakslen (M) gennem hjulet (G), basen (S) og den nederste del af stangen (Y).
 - Sørg for, at akslen går igennem alle delene som vist.
 - Fastgør hjulet, så basen kan rulle ordentligt.
- **Trin 3.3 – Fastgør stangstagene (L1 & L2) til den nederste stolpe**
 - Fastgør den ene ende af stangens fjedre (L1 og L2) til den nederste stang (Y).
 - Brug closure-sættet (E1, E2 og E3) til at fastgøre dem.
 - Stram stramt.
- **Trin 3.4 – Fastgør stangstagene til bunden**
 - Fastgør de andre ender af L1 og L2 til hver side af Base (S).
 - Sikre dig med lukkesættet (C1, C2 og C3) på begge sider.
 - Sørg for, at begge bøjler er stramme og symmetriske.
- **Trin 3.5 – Monter fælgen og beslaget på bagpanelet**
 - Placer kanten (I) og holderen (H) på bagpladen (K).
 - Fix dem med lukningssættet (B1, B2 og B3) som vist.
 - Stram alle skruer ordentligt.
- **Trin 3.6 – Monter topbaren på bagpanelet**
 - Fastgør topbaren (W) til bagsiden af backboardet (K).
 - Brug bolt set (D1, D2 og D3) til at sikre den.
- **Trin 3.7 – Indsæt den øverste bjælke i midterstangen**
 - Indsæt den øvre mast (W) i midtermasten (X). Juster højden til den ønskede højde (110-210 cm).
 - Fastgør størrelsen ved at spænde plastikknappen (A).
- **Trin 3.8 – Installation af netværket**
 - Fastgør nettet (J) til kanten (I).
 - Følg den viste sekvens (1 → 2 → 3 → 4), indtil nettet er fuldt installeret.
- **Trin 3.9 – Fyld basen op**
 - Åbn vandhætten på bunden (S).
 - Fyld bunden med vand eller sand, indtil den er helt fyldt.
 - Luk låget godt til.
 - ⚠ Brug aldrig basketballsystemet uden en fuldt fyldt base.

TIPS: Fyld bunden med vand eller loop gennem vandhætten. Brug vand, hvis systemet skal flyttes, og sand, hvis det bliver på ét sted, for at forbedre stabiliteten. I koldt vejr skal du bruge sand, da vand kan fryse og beskadige bunden.

Vandfyldning: Når du fylder bunden med vand, skal du holde slangen cirka 1 cm over åbningen. Lad være med at føre slangen ind i indtaget, da det kan forårsage ujævnt tryk og beskadige basen.

Endelig gennemgang

Sørg for, at alle skruer er stramme, og at bunden er fyldt. Tjek at systemet er stabilt, før du spiller.

4. HØJDEJUSTERING

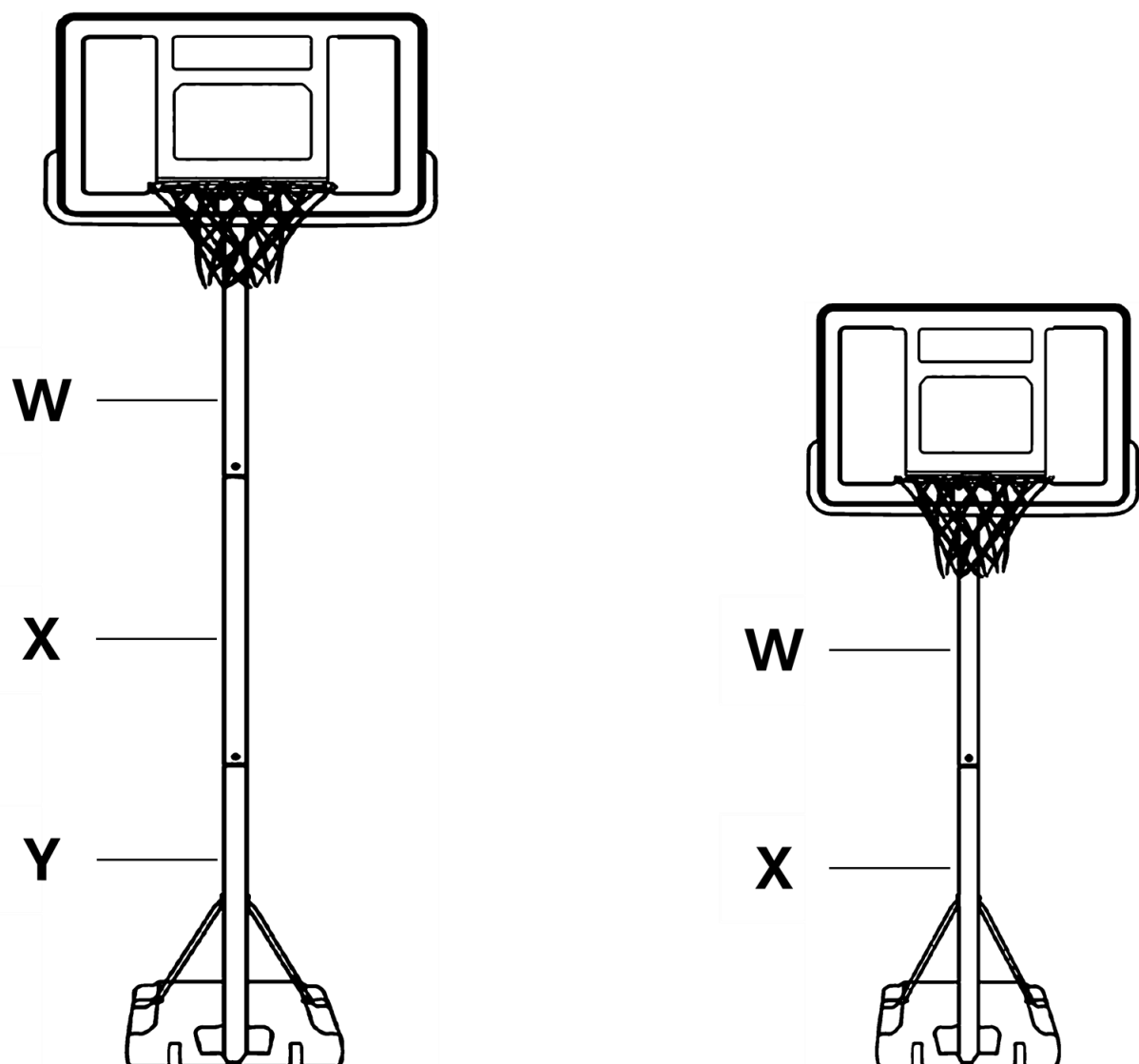

(1) Juster højden

OPMÆRKSOMHED! Kun voksne. Tilpas dig ikke under spillet.

- Hold stangen/bagpanelet på plads for at forhindre, at det vælter.
- Løsne plastikknappen (A), der låser masten.
- Skub den øverste mast (W) op eller ned til den ønskede højde .
- Stram knappen (A) fast, indtil masten er låst og ikke længere kan bevæge sig.

Vigtigt: Når den er justeret, skal du sikre dig, at stangen er sikkert låst før brug.

(2) Skift mellem 2- og 3-polet design

- Dette system understøtter to konfigurationer:
- **3-poliges Design: W + X + Y**
- **2-Pol-Design: W+X**

For at skifte fra 3 poler (W + X + Y) til 2 poler (W + X)

- Hold stangen/bagpanelet på plads for at forhindre, at det vælter.
- Løsne og fjern skruerne (D1, D2, D3), der forbinder midterpolen (X) med den nederste pol (Y).
- Løsn og fjern skruerne (E1, E2, E3), der forbinder bundpolen (Y) til bunden.
- Fjern bundstangen (Y).
- Saml systemet igen efter 2-bens (W + X) konfigurationen.

At skifte fra 2 poler (W + X) til 3 poler (W + X + Y)

- Hold stangen/bagpanelet på plads for at forhindre, at det vælter.
- Løsn og fjern skruerne (E1, E2, E3), der forbinder midterpolen (X) til bunden.
- Indsæt den nederste mast (Y) i basen.
- Saml og spænd skruer (E1, E2, E3) for at fastgøre Y til bunden.
- Placer midtermasten (X) oven på den nedre mast (Y). Installer og spænd skruer (D1, D2, D3) for at fastgøre X til Y.
- Sørg for, at alle skruer er helt spændt til før brug.

⚠ Sikkerhedsinstruktioner

- **Kun voksne.**
- **Juster aldrig højden eller stangkonfigurationen, mens systemet er i drift.**
- **Sørg altid for, at skruerne (D1–D3, E1–E3) og knappen (A) er helt strammet til, før du spiller.**

5. Vedligeholdelse og opbevaring

- **Før hver brug, tjek at:**
 - Basen er fuldstændig fyldt med vand eller sand
 - Alle skruer og fastgørelser er faste
 - Mast, fælg og bagbord viser ingen tegn på skade, slid eller korrosion
- **Brug ikke produktet, hvis en del er beskadiget eller løs.**
- Rengør systemet kun med vand eller mildt sæbevand.
- Brug ikke aggressive rengøringsmidler.
- **Hvis rust opstår:**
 - Ommaling med udendørs lak
 - Hvis metallet er korroderet igennem, stop med at bruge produktet og udskift delen med det samme
- **Til udendørs opbevaring:**
 - Placer systemet et beskyttet sted
 - Hold dig væk fra græs, jord, blade og stående vand
- Hvis vindhastigheden overstiger 40 km/t, lægges produktet fladt eller flyttes det til et beskyttet område for at forhindre, at det vælter.

6. Tekniske data

EAN	4252023129947
MODEL	KM-HE-BK210
Dimension	77 x 75 x 245 cm
Justerbar højde	110 – 210 cm
Basketballring	Ø 38 cm
Omvendt område	70 × 45 cm
Grundstørrelse	75 × 45 × 13 cm
Materiale	Stahl, PE, Nylon
Vægt	8 kg
Pakkeindhold	1 × basketballtribune (base, stænger, bagplade og kurv) 2 × Basketballnet 1 × Brugermanual

- **Vi forbeholder os retten til at foretage tekniske og visuelle ændringer på varen som led i produktforbedringer.**

7. Miljøvenlig bortskaffelse

- **Advarsel!** Af fare for kvælning! Emballagematerialer er farlige for børn. Lad aldrig børn lege med emballagematerialer.
- Emballagematerialer: Emballagen er lavet af miljøvenlige, genanvendelige materialer. Bortskaff dem venligst i overensstemmelse med reglerne fra dit lokale genbrugsanlæg.
- Produktbortskaffelse: For information om, hvordan du korrekt bortskaffer det brugte produkt, kontakt venligst din lokale by- eller kommune.

8. Kontakt os

Telefon: +45 7815 3269

Email: info@arebos.dk

Afsenderens adresse kan findes i aftrykket: <https://www.km-fit.com>

Kontoradresse:

AREBOS GmbH

Industriestr.24, 97297 Waldbüttelbrunn, Tyskland

EU's overensstemmelseserklæring



Vi, AREBOS GmbH
Industriestr.24
97297 Waldbüttelbrunn, Tyskland

erklærer følgende produkt under eneansvar:

Mærke



Produkt

Basketballsystem

Produktmodelartikel
EAN

KM-HE-BK210
4252023129947

er blevet udviklet, designet og fremstillet i overensstemmelse med kravene i europæiske direktiver:

2009/48/EC

Indholdet af den ovenfor beskrevne erklæring er i overensstemmelse med Den Europæiske Unions relevante harmoniseringslovgivning.

Vurderingen er baseret på følgende harmoniserede standarder, der anvendes:

EN 71-1:2014+A1:2018
EN 71-2:2020
EN 71-3:2019+A1:2021

Andre anvendte tekniske standarder og specifikationer:

Ikke tilgængeligt

Sted og dato for udstedelsen:

Waldbüttelbrunn, 13.01.2026

Signatur:

Dipl.-Inform. (Univ.) Korhan Canbolat, administrerende direktør